

PAPER MODEL \*\* KARTONMODELLBAU \*\* PAPIROVY MODEL

# Orlik



## Model Kartonowy

Autobus miejski

# Jelcz M11

Skala  
1:87

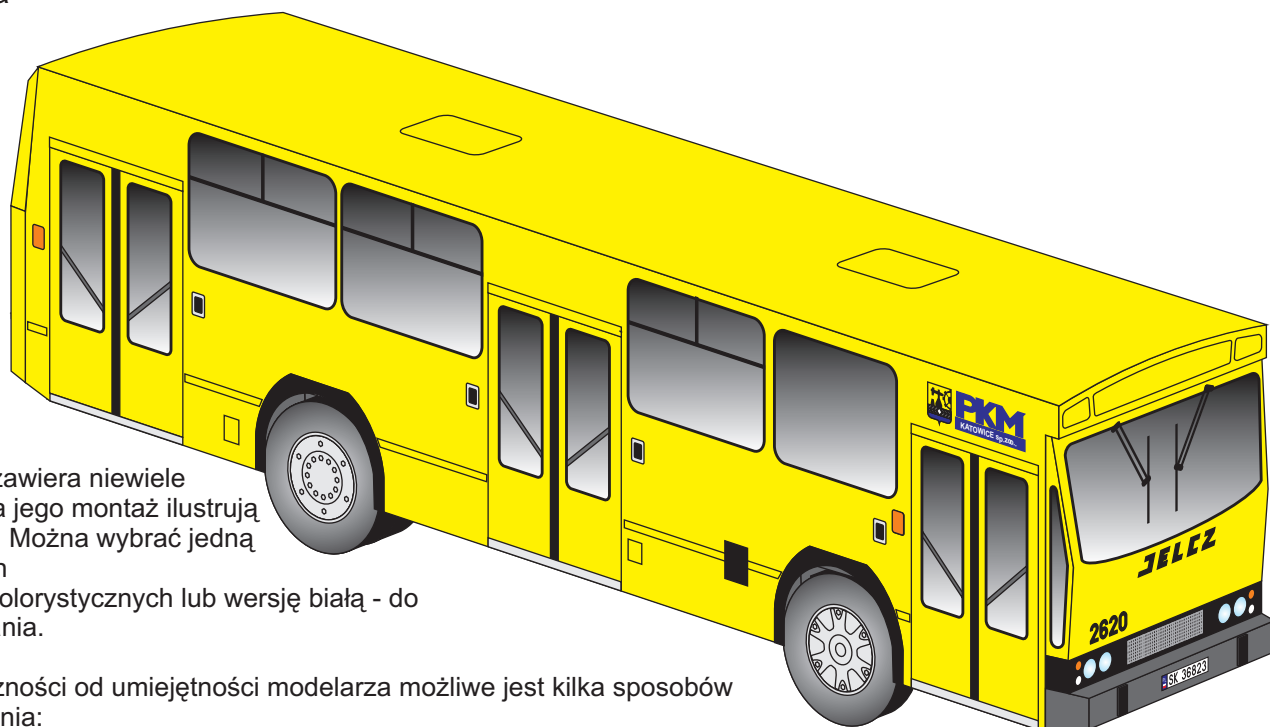

Model zawiera niewiele części a jego montaż ilustrują rysunki. Można wybrać jedną z dwóch wersji kolorystycznych lub wersję białą - do malowania.

W zależności od umiejętności modelarza możliwe jest kilka sposobów wykonania:

1. Uproszczony - należy wykonać podwozie na kołach i nakleić na nie nadwozie bez wycinania otworów okiennych. Dobrze jest jednak podkleić ściany i sufit elementami wnętrza.
2. Pełny. Ściany wewnętrzne (można również ściany zewnętrzne) przed wycięciem otworów okiennych można nakleić na dwustronną taśmę klejącą, po wycięciu nakleić je na folię limitującą szyby. Przed sklejeniem poszczególnych części nadwozia należy je dobrze dopasować - w zależności od grubości użytej folii i taśmy może zaistnieć konieczność korekty niektórych wymiarów. Przy wyborze tej opcji radzę zamiast zaginania stosować rozcinanie elementów (np. obowiązkowo odciąć ściany zewnętrzne od dachu). Po sklejeniu kół bieżniki malujemy na czarno bez ich szlifowania - pozostanie jakby kształt bieżnika. Drzwi można wykonać w pozycji otwartej - dla wygody elementy te są zdublowane (kilka innych również)
3. Malowany - wykorzystujemy biały arkusz z głównymi częściami nadwozia. Arkusz ten może być użyty również do prób wycinania.

Symbole podklejeń:

- \* - podkleić brystolem
- \*\* - podkleić kartonem 0,5mm
- \*\*\* - podkleić kartonem 1mm

Życzę modelarzom zadowolenia z osiągniętego efektu.

Michał Kołodziej

[www.orlik.konradus.com](http://www.orlik.konradus.com)

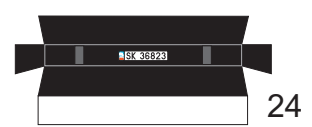
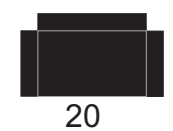
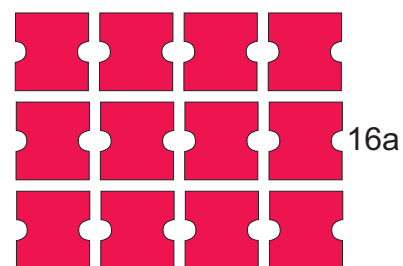
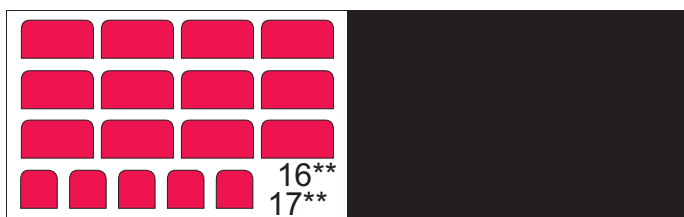
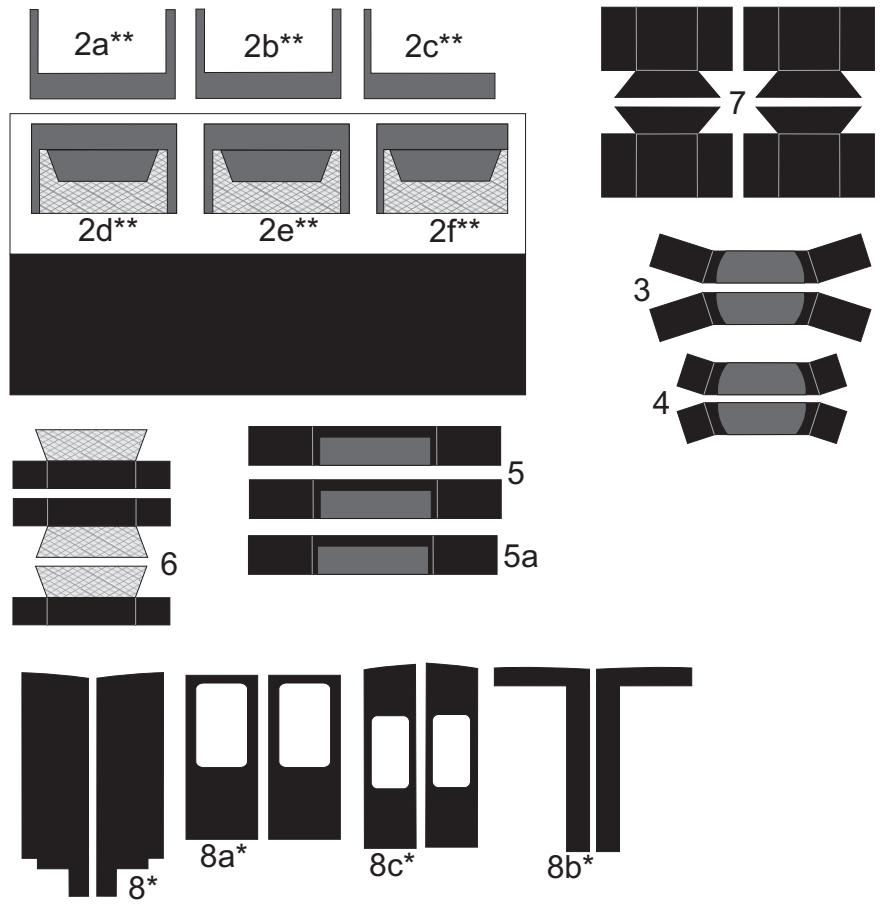
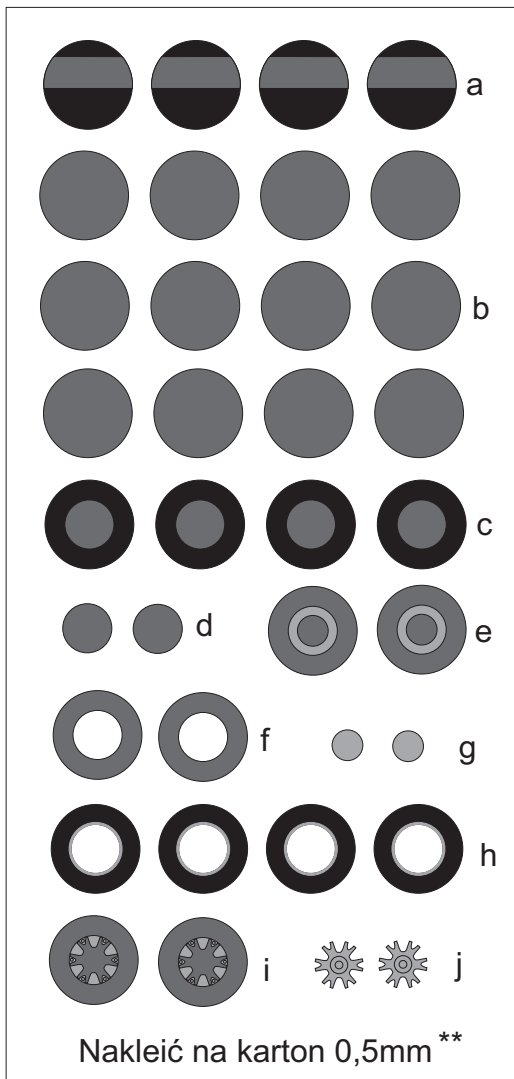

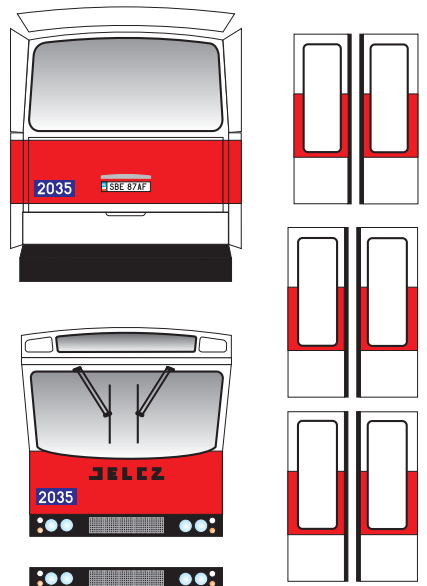
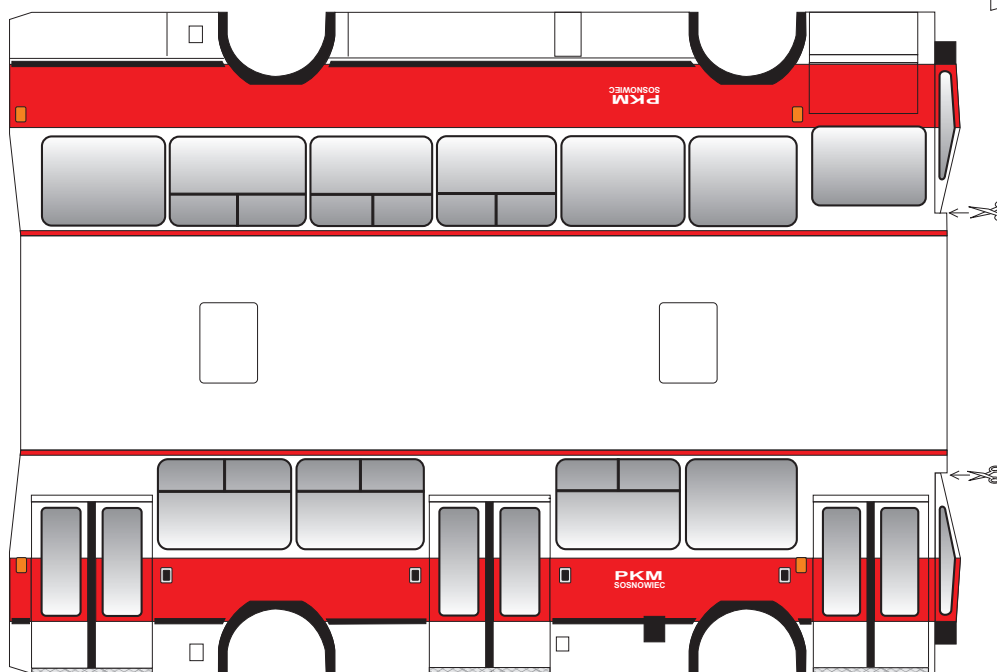
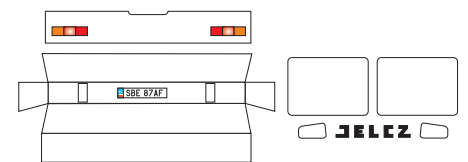
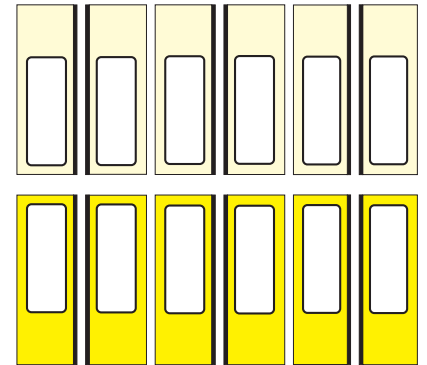
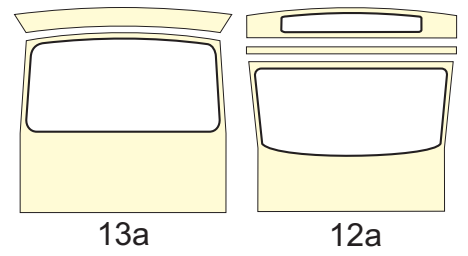
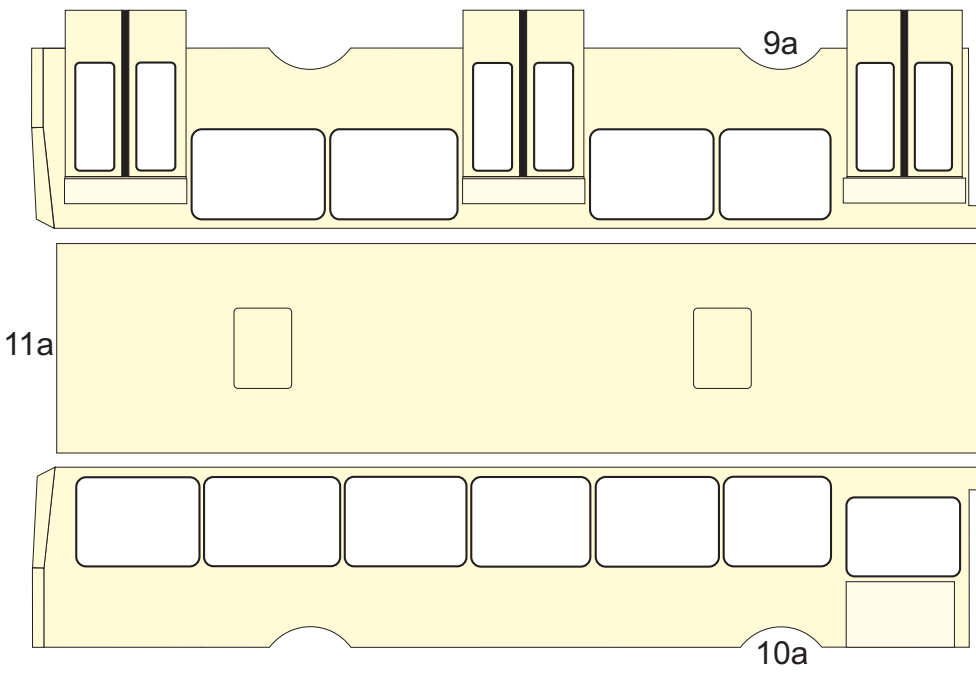
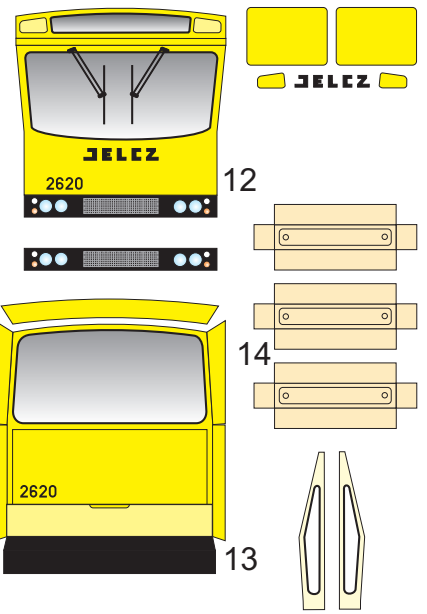
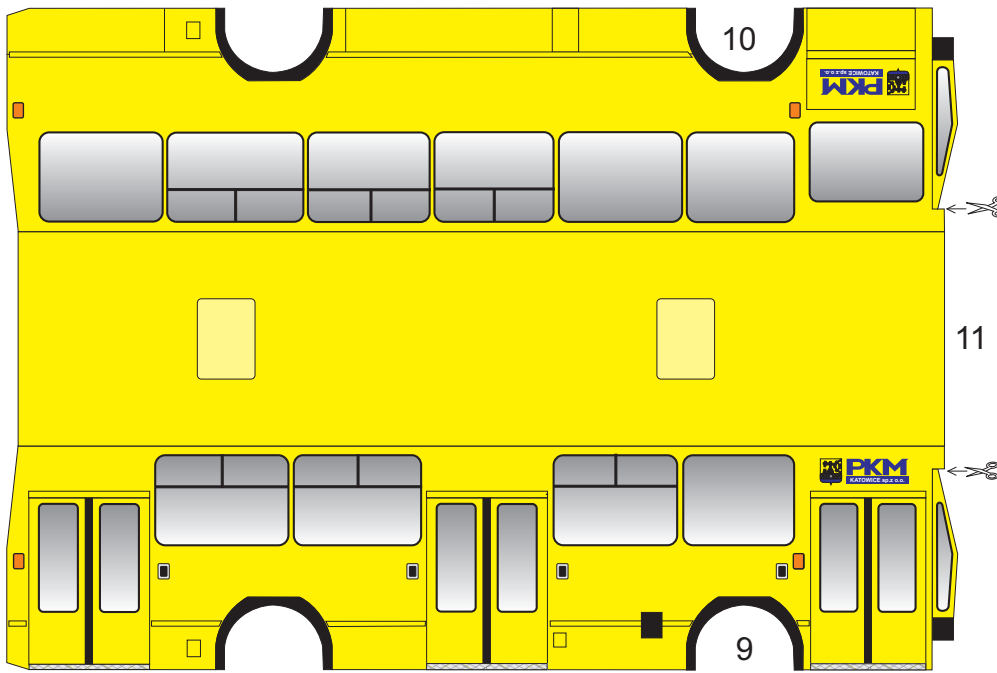

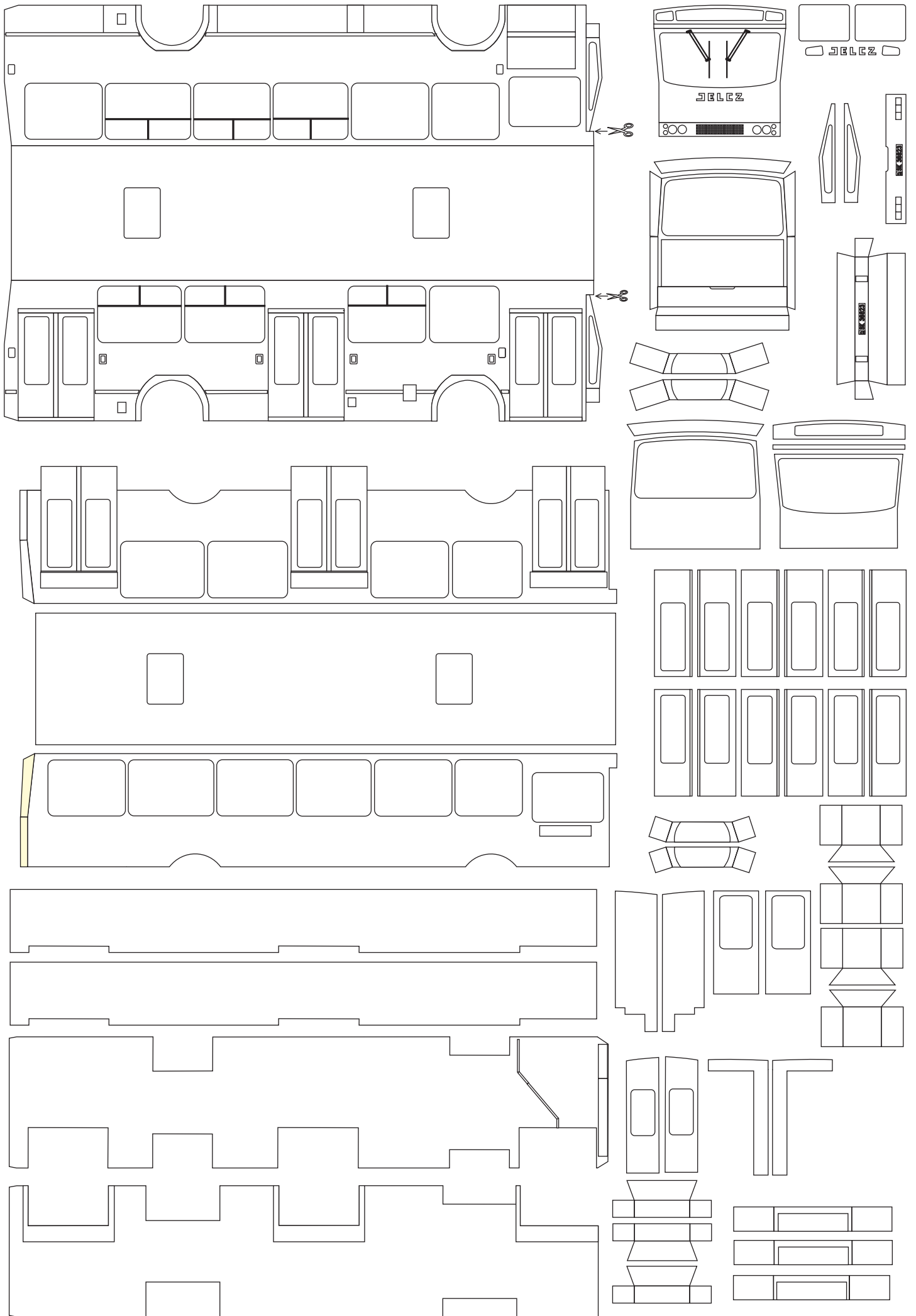

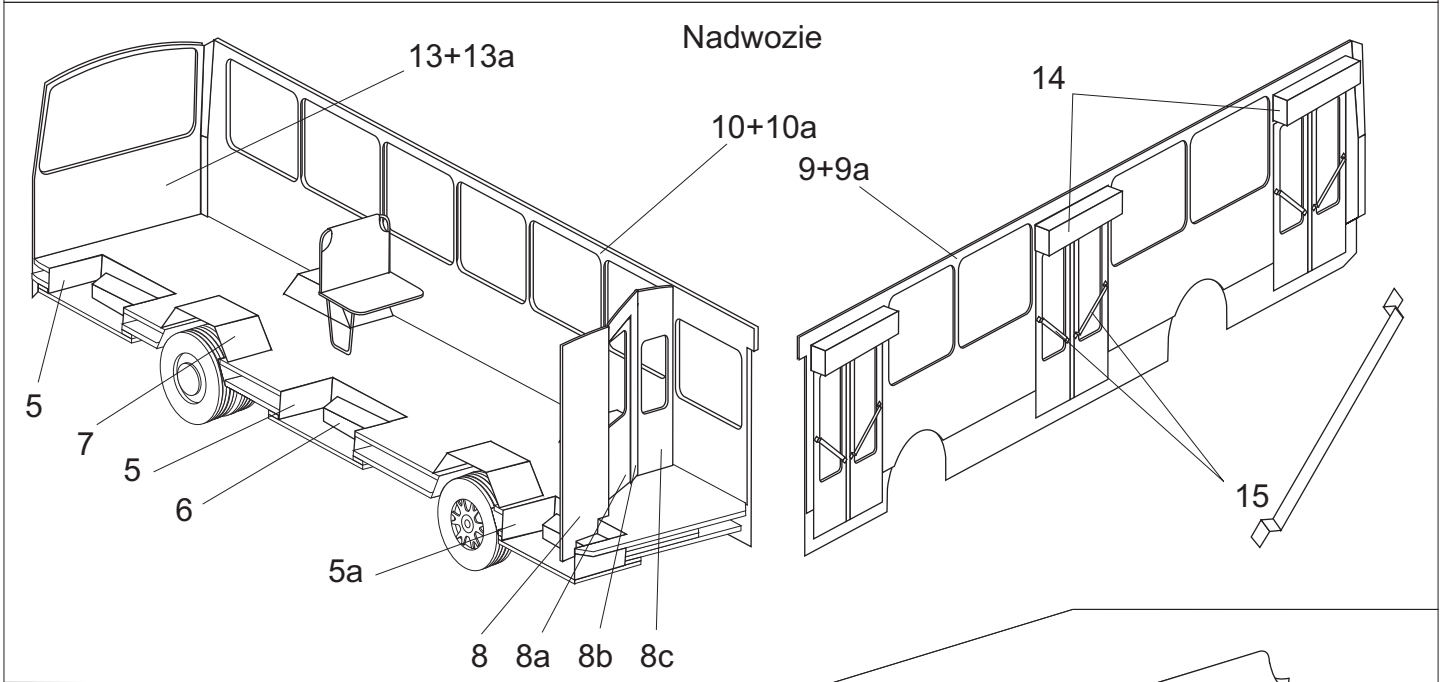
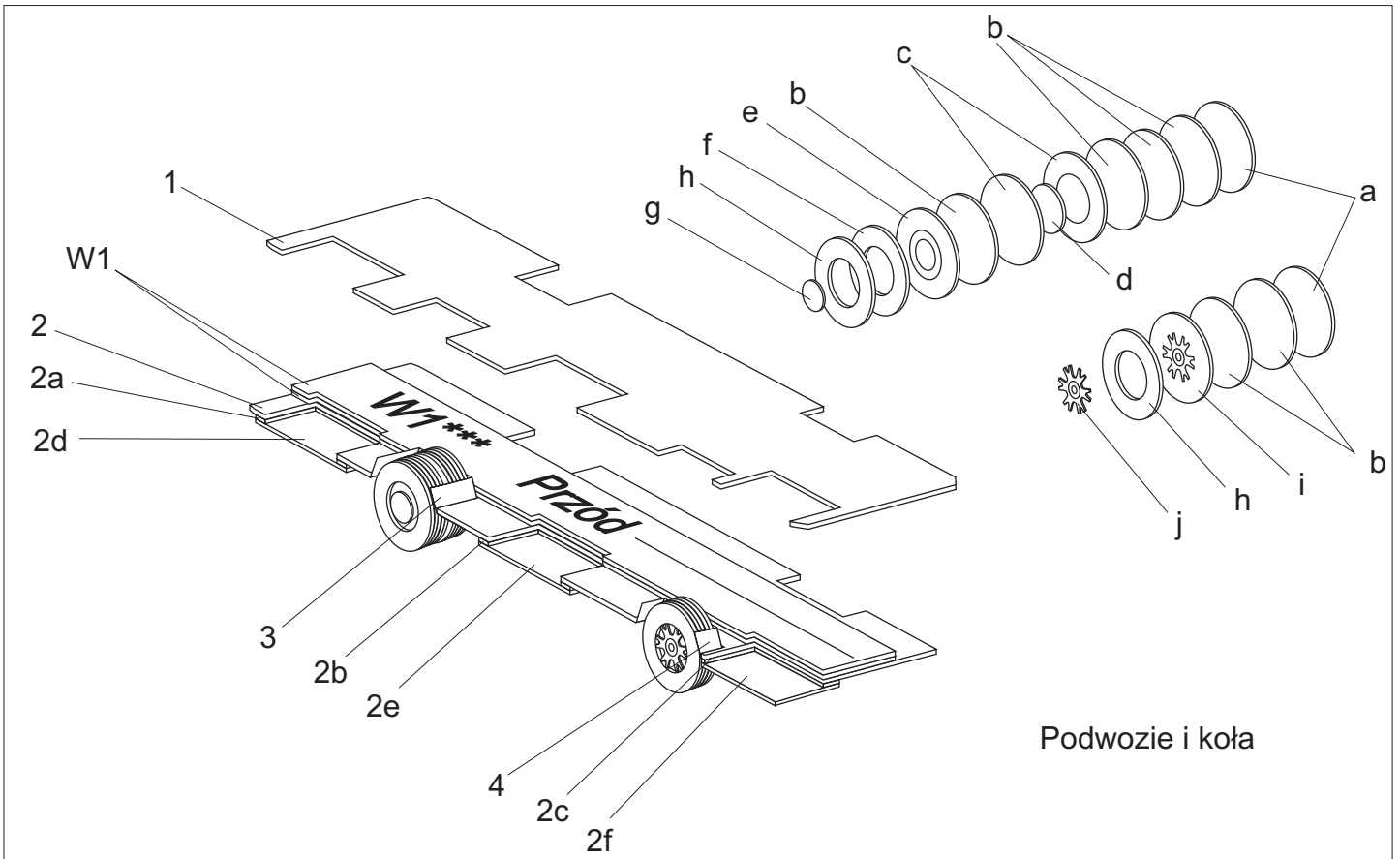

### Kabina kierowcy

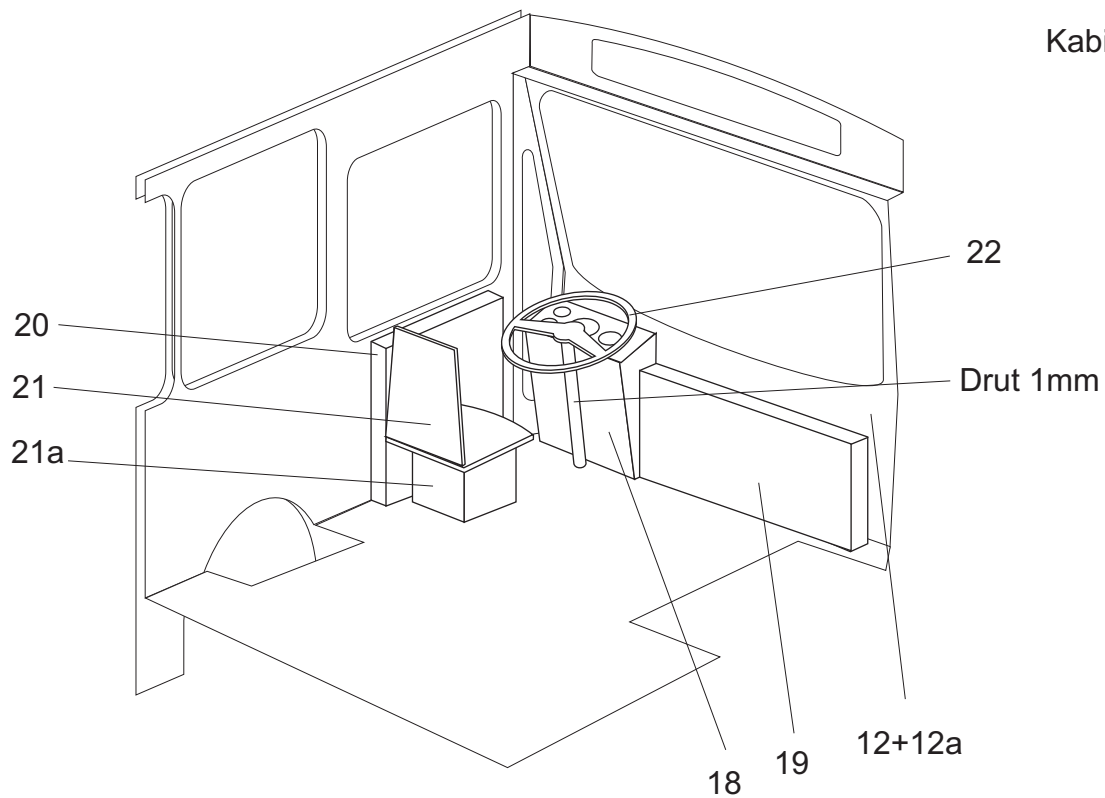

### Rozmieszczenie rur poręczowych

